

AIR-WOLF GmbH
Waschraum- und Hygienetechnik
Unterhachinger Straße 75
D-81737 München

Telefon +49 (89) 420790 -10
Telefax +49 (89) 420790 -70
air-wolf@air-wolf.de
www.air-wolf.de

Ein Unternehmen der
Wolf-Gruppe

AIR-WOLF

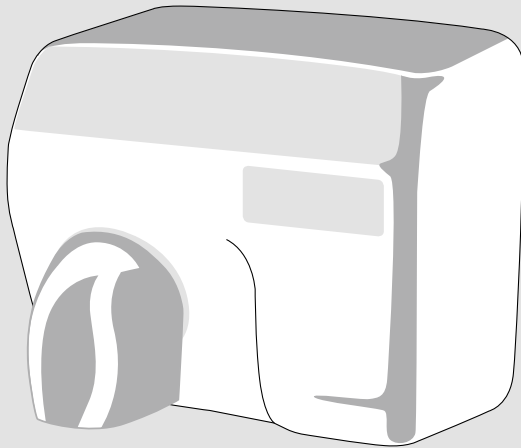

HANDBUCH | *MANUAL*

HÄNDETROCKNER
HAND DRYER

ART. 10-225, 10-404, 10-405
SERIE E



LESEN SIE DIESE GEBRAUCHSANWEISUNG SORGFÄLTIG UND BEWAHREN SIE DIESE AUF.

PLEASE READ THESE INSTRUCTIONS CAREFULLY AND KEEP THEM AVAILABLE FOR FUTURE USE.

Seite Page	Inhalt Content
3	Wichtige Sicherheitshinweise <i>Important safety instructions</i>
4	Sicherheitsvorkehrungen <i>Safety precautions</i>
6	Technische Daten <i>Technical specifications</i>
7	Technische Zeichnung <i>Technical drawing</i>
7	Betrieb <i>Operation</i>
7	Reinigung und Pflege <i>Cleaning and maintenance</i>
8	Schaltplan <i>Circuit diagram</i>
8	Anleitung Bohrbild <i>Drilling pattern, instructions</i>
9	Bohrbild <i>Drilling pattern</i>
10	Explosionszeichnung <i>Exploded assembly drawing</i>



VORSICHT – UM DIE GEFAHR VON BRÄNDEN, STROMSCHLÄGEN ODER VERLETZUNGEN VON PERSONEN ZU VERMEIDEN, BEACHTEN SIE BITTE FOLGENDE HINWEISE:

- Alle Geräte müssen an einem dreidrigen Kabel angeschlossen werden. Die Erdung muss mit der Grundplatte des Trockners verbunden werden.
- Den Trockner nicht über einem Waschbecken installieren.
- Verwenden Sie dieses Gerät nur auf die vom Hersteller vorgesehene Art und Weise. Der Hersteller haftet nicht für Schäden, die infolge von unsachgemäßem Gebrauch oder Fehlern bei der Installation entstehen.
- Die Geräteinstallation hat entsprechend der in dieser Montageanleitung enthaltenen Anweisungen zu erfolgen. Die Nichtbeachtung dieser Anweisungen kann zu Fehlfunktionen des Gerätes führen, sowie Sach- und/oder Personenschäden verursachen.
- Die Installation und der elektrische Anschluss darf nur von qualifiziertem Fachpersonal gemäß bestehender, die Brandschutzverordnung beinhaltender Vorschriften und Normen erfolgen.
- Es ist darauf zu achten, dass bei den für die Montage notwendigen Arbeiten wie z. B. Bohren oder Schlitzeln, keine bestehende Leitung (auch unterputzverdeckte) oder sonstige Einrichtung (elektrische, sanitäre etc.) beschädigt werden.
- Der Geräteanschluss hat über einen eigenen, entsprechend abgesicherten Stromkreis zu erfolgen. Das Stromkabel muss auf Geräteleistung und bauliche Gegebenheiten ausgelegt sein.



WARNING – TO AVOID THE RISK OF FIRE, ELECTRIC SHOCK OR INJURY TO PERSONS OBSERVE THE FOLLOWING INSTRUCTIONS:

- *All units must be supplied with a 3-wire service. The ground wire must be connected to the dryer's backplate.*
- *Do not install dryer the hand dryer over wash-basin.*
- *Use this unit only in the manner intended by the manufacturer. The manufacturer is not responsible for damages caused by misuses or defective installations.*
- *The instructions contained within the installation manual enclosed must be followed carefully when installing this unit. Failure to accurately follow the instructions may result in the incorrect operation of this unit, damage to property and/or personal injury.*
- *Installation work and electrical wiring must be done by qualified personnel in accordance with all applicable codes and standards, including fire-rated construction.*
- *When cutting and drilling into wall or ceiling, do not damage electrical wiring and other hidden utilities.*
- *This unit must be powered by a dedicated circuit branch protected by a circuit breaker with the appropriate rating. Circuit cable must be fit current consumption for this unit.*

WICHTIGE SICHERHEITSHINWEISE IMPORTANT SAFETY INSTRUCTIONS

- Dieses Gerät ist nur für die Benutzung in Innenräumen vorgesehen. Es ist vor Sonne und extremen Temperaturen zu schützen. Verwenden Sie es nicht in Außenbereichen oder in der Nähe von Wärmequellen.
- Dieses Gerät darf nur von qualifiziertem Fachpersonal geprüft, gewartet, repariert oder entfernt werden. Sollte das Gerät ausfallen oder auf ungewohnte Weise funktionieren, wenden Sie sich an Ihren regionalen Händler oder Vertreter.
- Dieses Gerät kann von Kindern ab 8 Jahren und Personen mit eingeschränkten physischen, sensorischen oder geistigen Fähigkeiten unter Beaufsichtigung eines Erwachsenen zur vorhergesehen Verwendung genutzt werden. Kinder sollen nicht unbeaufsichtigt an den Händetrockner herankommen, in keinem Fall damit spielen, diesen Warten oder Reinigen.
- *This unit has been designed for indoor use only, covered from sun and extreme temperatures. Do not use it outdoors or close to heat generators.*
- *This unit may only be revised, maintained, repaired and removed by qualified person(s). If the unit stops and works strangely, please contact your regional dealer or contractor.*
- *This appliance can be used by children aged from 8 years and above and persons with reduced physical, sensory or mental capabilities while supervising an adult for the intended use. Children should not use the hand dryer unattended. They should not play, wait, or clean it.*
- Keine schweren Gegenstände über dem Gerät positionieren.
- Nicht an Standorten verwenden, wo Schäden durch Salz auftreten können oder korrosive Stoffe vorkommen.
- Nicht in explosionsgefährdeten Umgebungen betreiben.
- Nicht in Umgebungen mit viel Feuchtigkeit in der Luft betreiben, wo die Möglichkeit zur Bildung von Kondenswasser besteht.
- Kinder sollten beaufsichtigt werden, um sicherzustellen, dass sie nicht mit dem Gerät spielen.
- Nur zur Benutzung in Innenräumen, nicht für den Außenbereich geeignet.
- Vor Reinigung oder Installations- und Wartungsarbeiten von der Stromversorgung trennen.
- Das Gerät niemals in Wasser oder andere Flüssigkeiten tauchen.
- *Heavy objects must not be put above the unit.*
- *Do not use at locations where salt damage may occur or where corrosives are present.*
- *Do not operate in an explosive atmosphere.*
- *Do not use in locations with a great deal of humidity in the air, where condensation may form on the product.*
- *Children should be supervised to ensure that they do not play with the appliance.*
- *Household (indoor) use only, do not use outdoor.*
- *Disconnect from power supply before cleaning and maintenance.*
- *Do not immerse the appliance in water or other liquids.*

SICHERHEITSVORKEHRUNGEN SAFETY PRECAUTIONS



VORSICHT – UM DIE GEFAHR VON BRÄNDEN, STROMSCHLÄGEN ODER VERLETZUNGEN VON PERSONEN ZU VERMEIDEN, BEACHTEN SIE BITTE FOLGENDE HINWEISE:

- Nur Original-Teile und -Ersatzteile verwenden.
- Nicht für andere Zwecke als zum Händetrocknen verwenden.
- Keine Fremdkörper in dem Gerät oder darüber platzieren.
- *Always use genuine pieces and spare parts.*
- *Do not use for purposes other than drying hands.*
- *Foreign objects must not be put neither in or above the unit.*



WARNING – TO AVOID THE RISK OF FIRE, ELECTRIC SHOCK OR INJURY TO PERSONS OBSERVE THE FOLLOWING:



ACHTUNG!

Das Gerät darf nicht mit dem Hausmüll entsorgt werden. Das Gerät ist bei einer autorisierten Entsorgungsstelle für elektrische und elektronische Geräte abzugeben. Indem Sie Müll sammeln und recyceln, helfen Sie Ressourcen zu sparen und stellen eine umweltfreundliche Entsorgung sicher. Alternativ können Altgeräte zur Wiederverwertung bzw. Entsorgung an uns zurückgegeben werden.

EUROPÄISCHE RICHTLINIEN

Dieses Gerät entspricht den folgenden Europäischen Richtlinien: **CE, GS, EMV, LVD, RoHS, UL**



WARNING!

This appliance must not be disposed together with domestic waste. This appliance has to be disposed at an authorized place for recycling of electrical and electronic appliances. By collecting and recycling waste, you help save natural resources and make sure the product is disposed in an environmental friendly way.

EUROPEAN DIRECTIVES

This unit complies with the following European Directives: **CE, GS, EMV, LVD, RoHS, UL**

TECHNISCHE DATEN TECHNICAL SPECIFICATIONS

Abmessungen	H 247 x B 281 x T 212 mm
Gewicht	7,0 kg
Effektive Luftleistung	345 m ³ /h
Luftgeschwindigkeit	100,8 km/h
Leistung Motor	200 W
Leistung Heizelement	2.000 - 2.400 W
Gesamtleistung	2.200 - 2.400 W
Stromaufnahme	10,0 A
Spannung	220 - 240 V
Frequenz	50/60 Hz
Betriebsgeräusch	70 +/- 3 dB @ 1 m
Motorumdrehungen pro Minute	5.500
Motortyp	Universalmotor
Grundplatte	Aluminium
Schutzklasse	Schutzklasse I
Schutzart	IP 23
Motorsicherung	Thermosicherung 105 Grad
Heizelement-sicherung	Thermosicherung 65 Grad

<i>Dimensions</i>	<i>H247 x W281xD212mm</i>
<i>Weight</i>	<i>7.0 kg</i>
<i>Air volume</i>	<i>345 m³/h</i>
<i>Air velocity</i>	<i>100.8 km/h</i>
<i>Power rating motor</i>	<i>200 W</i>
<i>Power rating heater</i>	<i>2,000 - 2,400 W</i>
<i>Total power</i>	<i>2,200 - 2,400 W</i>
<i>Current consumption</i>	<i>10.0 A</i>
<i>Voltage</i>	<i>220 - 240 V</i>
<i>Frequency</i>	<i>50/60 Hz</i>
<i>Noise level</i>	<i>70 +/- 3 dB @ 1 m</i>
<i>Motor rotation per minute</i>	<i>5,500</i>
<i>Motor type</i>	<i>Universal motor</i>
<i>Base plate material</i>	<i>Aluminum</i>
<i>Electrical isolation</i>	<i>Class I</i>
<i>Protection level</i>	<i>IP 23</i>
<i>Motor fuse</i>	<i>Thermal fuse 105 °C</i>
<i>Heating element fuse</i>	<i>Thermal fuse 65 °C</i>

TECHNISCHE ZEICHNUNG TECHNICAL DRAWING

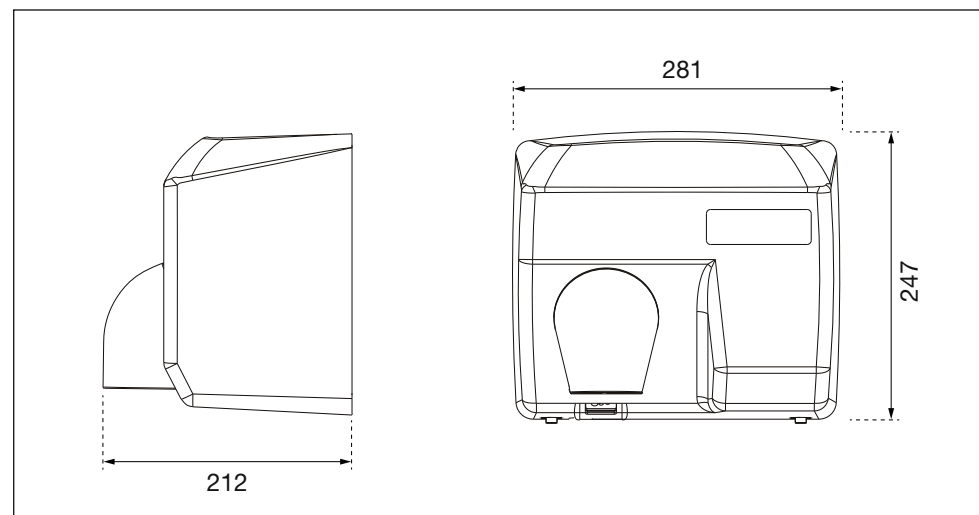

BETRIEB OPERATION

Überschüssiges Wasser von den Händen schütteln. Bewegen Sie die Hände unter den Luftauslass, um den Betrieb zu starten. Reiben Sie die Hände leicht und schnell. Stoppt automatisch, wenn die Hände entfernt werden.

Shake excess water from hands. Place hands under the outlet to start operation. Rub hands lightly and rapidly. Stops automatically when hands are removed.

REINIGUNG UND PFLEGE CLEANING AND MAINTENANCE

Bei verschmutzter oder verstaubter Oberfläche kann diese ganz einfach mit einem Tuch und einer milden Seifenlauge gereinigt werden.

Easy to maintain. If the surface is dirty or dusty, it can be easily cleaned with a cloth and a mild soapy water.

SCHALTPLAN CIRCUIT DIAGRAM

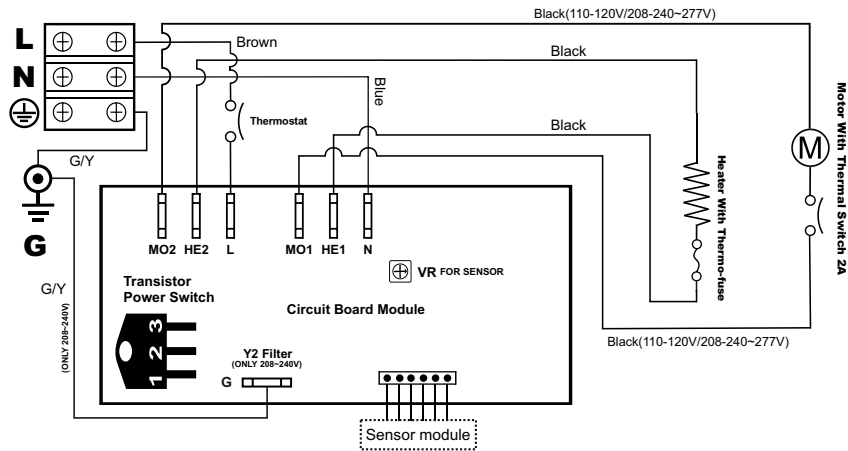

BOHRBILD DRILLING PATTERN

Nicht maßstabsgetreue Abbildung der Bohrschablone. Eine Bohrschablone liegt dem Händetrockner bei.

Drilling pattern, not true to scale. Drilling template supplied with dryer.



ANLEITUNG BOHRBILD DRILLING PATTERN, INSTRUCTIONS

Die empfohlene Montagehöhe für den Händetrockner beträgt 1.200 mm vom Boden.

1. Befestigen Sie das Bohrbild an der Wand.
2. Bohren Sie 4 Löcher (A. B. C. D.)
3. Entfernen Sie das Gehäuse von der Grundplatte und befestigen Sie diese an der Wand.
4. Anschlüsse:
A. Verbinden Sie die Phase mit dem mit "L" gekennzeichneten Klemmenblock.
B. Verbinden Sie den Neutralleiter mit einem "N" gekennzeichnet mit dem Klemmenblock.
C. Verbinden Sie den Schutzleiter mit der grünen Schraube "⊕"

Recommended mounting height for this hand dryer is 1,200 mm (ground edge to floor).

1. Fix the position card on the wall.
2. Drill 4 holes (A. B. C. D.)
3. Remove the housing from the base plate; fix the base plate firmly on to the wall.
4. Connections:
A. Connect the live wire to the terminal block marked "L".
B. Connect the neutral wire to the terminal block marked "N".
C. Connect the ground wire to the green screw marked "⊕"

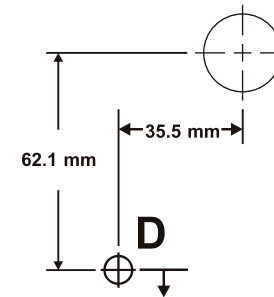

**Eine Aufhängung in Höhe von 1200 mm wird empfohlen
1200mm from the ground is suitable.**

EXPLOSIONSZEICHNUNG EXPLODED ASSEMBLY DRAWING

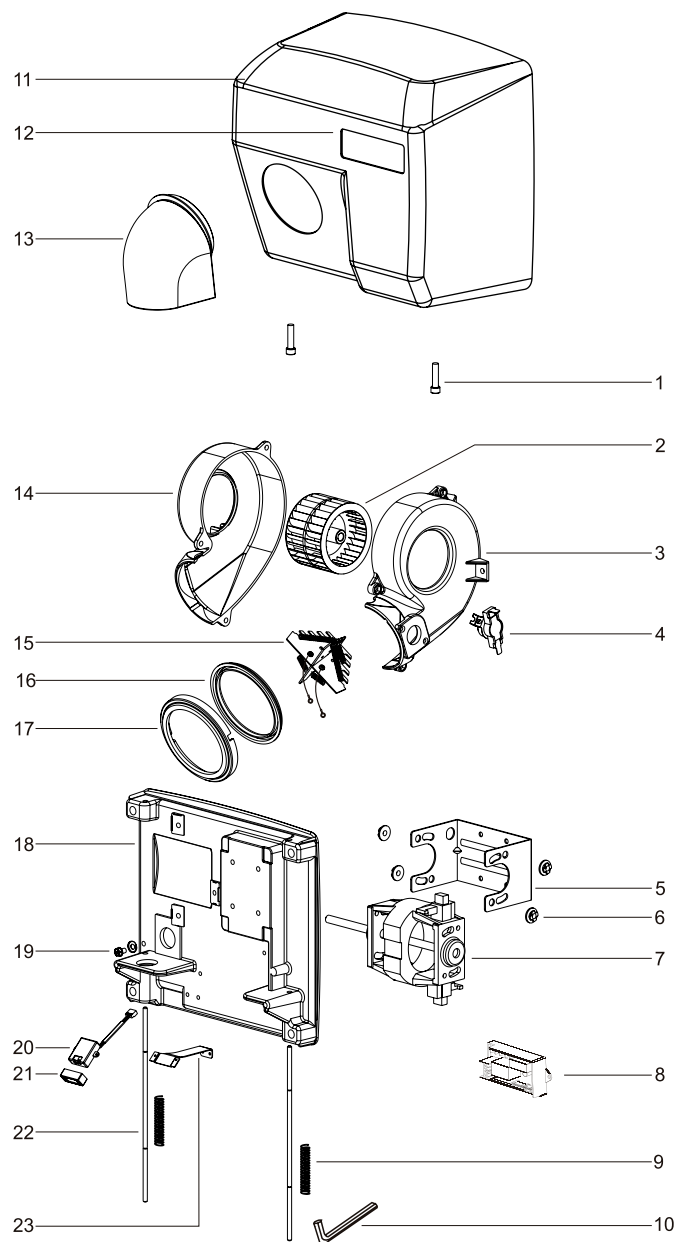

Nr	Bezeichnung	Key	Description
1	Spezialinbusschrauben	1	Fix screw
2	Ventilatorrad	2	Fan blower
3	Halbschale Ventilatorgehäuse	3	Fan enclosure
4	Thermostat	4	Thermostat
5	Motorhalterung	5	Motor mounting bracket
6	Gummifederung Motor	6	Motor rubber
7	Motor	7	Motor
8	Steuerplatine	8	Motherboard
9	Schafftfeder	9	Fix shaft spring
10	Inbuschlüssel	10	Allen Key
11	Händetrocknergehäuse	11	Cover hand dryer
12	Label	12	Label
13	Luftauslassdüse	13	Air outlet
14	Halbschale Ventilatorgehäuse	14	Fan enclosure
15	Heizelement	15	Heater assembly
16	Dichtungsring Luftauslass	16	Air outlet rubber ring
17	Gewindeflansch Luftauslass	17	Air outlet holder
18	Grundplatte	18	Base plate
19	Erdungsschrauben	19	Grounding screw
20	Sensor	20	Sensor
21	Schutzgummi Sensor	21	Sensor rubber
22	Metallstift	22	Fix shaft
23	Sensorhalterung	23	Sensor mounting bracket

AIR-WOLF GmbH
Waschraum- und Hygienetechnik
Unterhachinger Straße 75
D-81737 München

Telefon +49 (89) 420790 -10
Telefax +49 (89) 420790 -70
air-wolf@air-wolf.de
www.air-wolf.de

Ein Unternehmen der
Wolf-Gruppe

AIR-WOLF

WARUM PRODUKTE VON AIR-WOLF?

„Es gibt kaum etwas auf dieser Welt, das nicht irgend jemand ein wenig schlechter machen und etwas billiger verkaufen könnte, und die Menschen, die sich nur am Preis orientieren, werden die gerechte Beute solcher Machenschaften.

Es ist unklug, zu viel zu bezahlen, aber es ist noch schlechter, zu wenig zu bezahlen. Wenn Sie zu viel bezahlen, verlieren Sie etwas Geld, das ist alles. Wenn Sie dagegen zu wenig bezahlen, verlieren Sie manchmal alles, da der Gegenstand die ihm zugedachte Aufgabe nicht erfüllen kann.

Das Gesetz der Wirtschaft verbietet es, für wenig Geld viel Wert zu erhalten. Nehmen Sie das niedrigste Angebot an, müssen Sie für das Risiko, das Sie eingehen, etwas hinzurechnen. Und wenn Sie das tun, haben Sie auch genug Geld, um für etwas Besseres zu bezahlen.“

John Ruskin (1819 – 1900),
britischer Sozialreformer